



WALL MOUNT LAVATORY



INSTALLATION INSTRUCTIONS

MODEL NUMBERS: MLS10001, MLS10020

Material Included for Installation

- **Eight Lag Bolts**
- **Four Steel Washers**
- **Two Rubber Washers**
- **Bracket**

RECOMMENDED MATERIAL AND TOOLS FOR INSTALLATION

- Pencil
- Wrench
- Stud Finder
- Carpenter Level
- Drill
- Tape Measure

INSTALLING YOUR WALL MOUNT LAVATORY

1. Locate proper position for the Wall Mount Lavatory in your bathroom. Be sure to have access to plumbing and drain fittings.

2. This Wall Mount Lavatory is ADA approved when installed to meet the ADA height requirement. The recommended height from the rim to the floor is 33" to 34". See Figure 1 for dimension.

3. **IMPORTANT:** The lavatory is heavy and requires installation of a 2" x 4" board behind the finished wall. Position the board between two studs so that the front surface of the bracket is flush with the front of the studs. The finished wall is then applied over the board. See Figure 2.

Each lavatory has two holes at the back plate for the placement of additional anchor screws. The solid structure of the wall must be present in order to place anchor screws through these holes.

4. Hold the steel bracket against the wall at the suggested height, 29-3/4" to 30-3/4" (measure from the center of the slot to the floor). Use a pencil to mark the locations on the wall. The bracket should be centered over the waste outlet hole and the plumb line for the screws is centered in the slots.

5. Use a stud finder to check for wall studs before drilling holes for the bracket. Use a pencil to mark the holes before drilling.

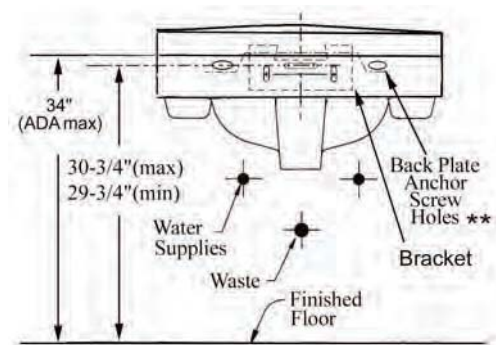

Figure 1

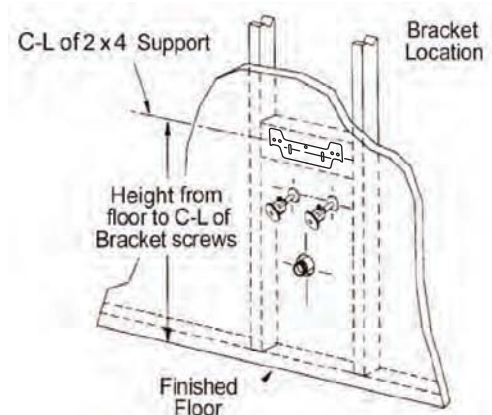

Figure 2

6. Place the bracket in place and secure it with the screws. Bracket should be level before tightening into the position.

See Figure 3.

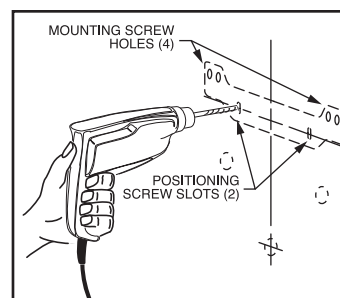

Figure 3

7. Place the Wall Mount Lavatory on the bracket. The rear lip should be securely engaged with the bracket and is in the middle of the bracket. You can adjust it level by loosening the bracket screws and raising or lowering the screws. When lavatory is level, tighten both positioning bracket screws.

8. Anchor the lower back of the lavatory to the wall with two screws or anchor bolts through the right and left mounting holes of the china.

See Figure 4.

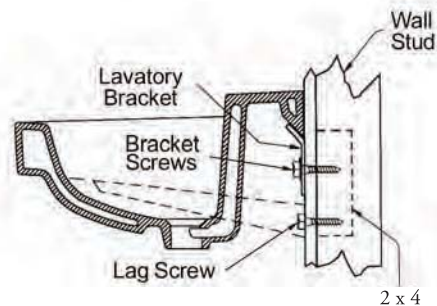

Figure 4

9. Connect and tighten the water supply fittings, waste piping and pop-up as required.

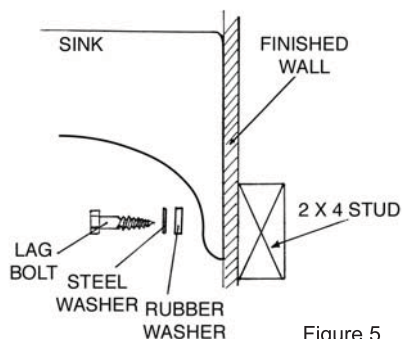

Figure 5

LIMITED WARRANTY

Mainline products will be covered by Foremost Groups, Inc.'s limited warranty. It is as follows:

Foremost warrants its products to be free from defects in material or workmanship for 5 years (Vitreous China) and 1 year (Parts and Fittings) from the date of purchase of the product by the original purchaser.

If inspection of this plumbing product, within 5 years (china product) or 1 year (parts and fittings) after its initial purchase, confirms that it is defective in materials or workmanship, Foremost will repair or at its option, exchange the product for a similar model. Foremost provides no warranties or guarantees beyond those in this Limited Foremost Warranty.

This limited warranty applies only to the original purchaser and installation of these products. All de-installation and re-installation and transportation costs or charges incidental to warranty services are to be borne by the owner. In no event will Foremost be liable for the cost of repair or replacement of any installation materials, including but not limited to, tiles, marble etc. Foremost will not be responsible for and this warranty does not cover and specifically excludes any liability to the purchaser or any third party for consequential or incidental damages, all of which are hereby expressly disclaimed, or the extension beyond the duration of this warranty of any implied warranties, including those of merchantability or fitness for an intended purpose.

This warranty does not apply to local building code compliance. Since local building codes vary considerably, the purchaser of this product should check with a local building or plumbing contractor to insure local code compliance before installation. Foremost shall not be responsible or liable for any failure or damage to its toilet tank trim, plumbing fittings, or china products caused by the use of either chloramines or high concentration of chlorine, lime/ iron sediments and/or other minerals not removed from public water during the treatment of public water supplies or caused by toilet tank type cleaners containing chlorine, calcium hypochlorite, and / or other chemicals.

This warranty is void if the product has been moved from its initial place of installation; if it has been subjected to faulty maintenance, abuse, misuse, accident or other damages; if it was not installed in accordance with Foremost's instructions; or if it has been modified in a manner inconsistent with the product as shipped by Foremost.

Note: Some states or provinces do not allow the limitations on an implied warranty, and some states/provinces do not allow exclusions or limitations regarding incidental or consequential damages, so the above limitations may not apply to you. This warranty gives you specific legal rights, and you may have other rights, which vary from state to state or province to province. No person is authorized to change, add to, or create any warranty or obligation other than that set forth herein.

To obtain warranty service or product information, call
Foremost Customer Service:
1-888-620-3667 (USA) or 1-888-256-7551 (Canada)

This warranty gives the original purchaser of this product specific legal right, which may vary from state to state or from province to province. In some states or provinces, the exclusion or limitation of incidental or consequential damages is not allowed, so those exclusions may not apply to you.

LA AMAN S DE M NTA E (ADA)

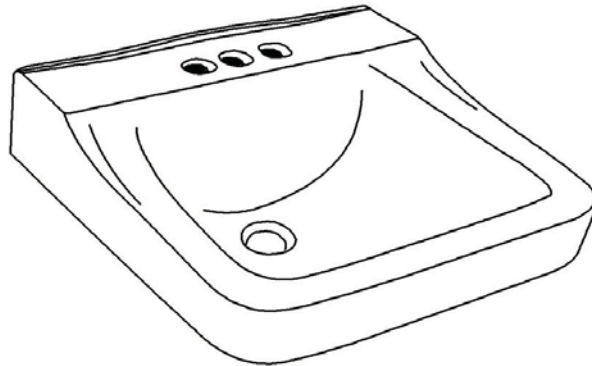

INSTRUCCI NES ARA LA INSTALACI N

NUMERO DEL SKU: MLS10001, MLS10020

Material Incluido para la instalaci n

- **Ocho pernos de la pierna**
- **Quatro arandelas de metal**
- **Dos arandelas de caucho**
- **Soporte**

MATERIAL RECOMENDADO Y HERRAMIENTAS PARA LA INSTALACIÓN

Calafateador	Nivel de carpintero
Lápiz	Taladro
Localizador de montantes	Cinta Metrica

INSTALACIÓN DEL EL LAVAMANOS DE MONTAJE (ADA)

1 – Ubique la posición adecuada para el lavamanos de montaje mural en el baño. Cerciórese de que haya acceso a las conexiones de plomería y drenaje.

2 – Este lavamanos de montaje mural es para personas con discapacidades, y debe instalarse según los requisitos de altura de la ley sobre personas discapacitadas de los Estados Unidos (ADA). Se recomienda una altura desde el borde hasta el suelo de 33" – 34" (84 – 86 cm). En la figura 1 aparecen las dimensiones.

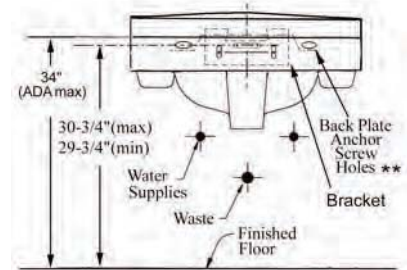

Figure 1

3 – IMPORTANTE: El lavamanos es pesado. Instálase una tabla de 2" x 4" (5 x 10 cm) detrás de la pared terminada. Sitúe la tabla entre las dos vigas de modo que la superficie delantera del soporte que de nivelada con la parte delantera de las vigas. Luego coloque la pared terminada sobre la tabla. Consulte la figura 2.

Cada lavamanos tiene dos agujeros en la placa posterior para instalar tornillos de anclaje adicionales. Para poder instalar tornillos de anclaje en estos agujeros, se debe contar con la estructura sólida de la pared.

4 – Sostenga el soporte de acero contra la pared a la altura recomendada, entre 29.75" y 30.75" (75.5cm y 78 cm) (mida desde el centro de la ranura hasta el suelo). Con un lápiz marque las posiciones en la pared. Cerciórese de que el soporte esté centrado sobre el agujero de desagüe y que la línea de plomada de los tornillos esté centrada en las ranuras.



Figura 2

5 – Con un buscavidas perfore agujeros para el soporte en las marcas de lápiz para ver si la pared contiene vigas de antes de perforar los agujeros en ella.

6 – Coloque el soporte en su lugar y fíjelo con los tornillos. Compruebe que el soporte esté nivelado antes de apretar los tornillos. Consulte la figura 3.

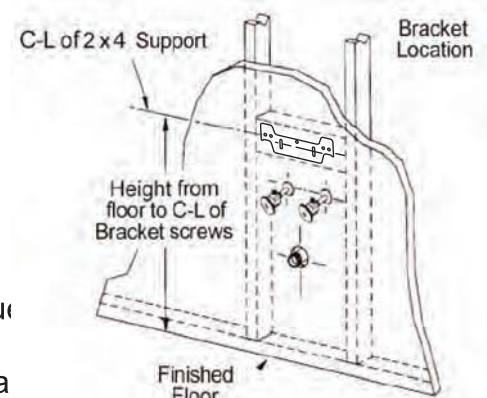

Figura 3

7 – Coloque en el soporte el lavamanos de montaje mural. Compruebe que el borde posterior del lavamanos esté enganchado firmemente en el centro del soporte. Para ajustar el nivel puede aflojar los tornillos del soporte y elevarlos o bajarlos. Una vez que el lavamanos esté nivelado, apriete los dos tornillos de corchete.

8 – Fije la parte posterior inferior del lavamanos a la pared con dos tornillos / pernos de anclaje a través de los agujeros de montaje derecho e izquierdo en la loza. Consulte la figura 4.

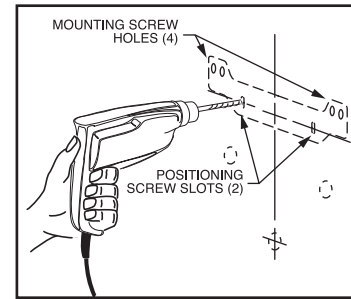

Figura 4

9 – Conecte y apriete las conexiones del suministro de agua, la tubería de desagüe y el desagüe automático según sea necesario.

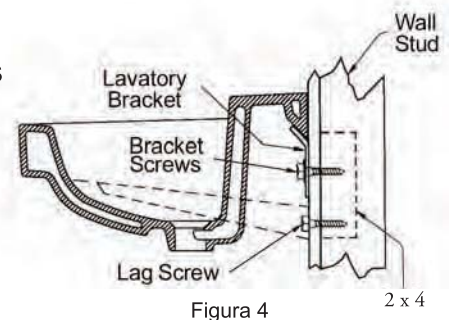
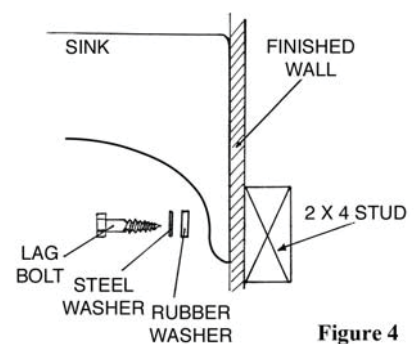

Figure 4

ARANT A LIMITADA

Los productos de la línea principal estarán cubiertos por la garantía limitada de Foremost Groups, Inc. Esta consiste en lo siguiente:

Foremost garantiza al comprador original, a partir de la fecha de la compra, sus productos de cerámica y tina por un periodo de 5 años y sus piezas y accesorios por un periodo de 1 año contra defectos de material o de fabricación.

Si la inspección de este producto de fontanería, en el plazo de 5 años para los productos de cerámica, o de 1 año para las piezas y accesorios, contado desde la compra inicial, revela que tiene defectos de material o de fabricación, Foremost reparará o, a su opción, cambiará el producto por otro de modelo similar. Foremost no ofrece otras garantías que no sean las señaladas en esta garantía limitada.

Esta garantía limitada es válida únicamente para el comprador y la instalación originales de estos productos. Todos los gastos y cargos de desinstalación, reinstalación y de transporte relacionados con el servicio de garantía son por cuenta del cliente. Foremost no se hace responsable en ningún caso por el costo de reparación o de reposición de ningún material de instalación, que puede incluir, a título ilustrativo pero no taxativo, los azulejos, losas de marmol, etc. Foremost no asume responsabilidad ni esta garantía la ampara, sino que la excluye específicamente, por los daños y perjuicios o daños secundarios que correspondan al comprador o a terceros, los que quedan expresamente excluidos; asimismo quedan excluidas las ampliaciones al plazo de vigencia de la presente garantía y las garantías implícitas sobre la idoneidad de los productos para propósitos previstos.

Esta garantía no ampara las obligaciones señaladas por los códigos locales de construcción civil. Debido a que los códigos de construcción civil varían considerablemente de un lugar a otro, el comprador de este producto debe consultar con algún contratista local de construcción civil o de instalaciones sanitarias para constatar que se cumplan con las estipulaciones de los reglamentos locales antes de la instalación. Foremost no es responsable por fallas o daños a las piezas del tanque del inodoro, accesorios de fontanería, o artículos de cerámica producidos por las cloraminas o alta concentración de cloro, residuos de cal/hierro u otros minerales no eliminados durante el tratamiento del agua del servicio público o generados por productos de limpieza para tanques de inodoros que contengan cloro, hipoclorito de calcio u otras sustancias químicas.

Esta garantía queda anulada si el producto ha sido retirado del lugar donde se instaló originalmente, si ha sido sometido a mantenimiento inadecuado, abuso, uso indebido, accidentes u otros daños, si no se ha instalado según lo indican las instrucciones de Foremost, o si se modificó de una forma incongruente con el producto enviado por Foremost.

Nota: Algunos estados o provincias no permiten las limitaciones sobre garantías implícitas y algunos estados o provincias no permiten las exclusiones o limitaciones sobre los daños indirectos o secundarios, por lo que es posible que estas limitaciones no se apliquen a su caso. Esta garantía le otorga derechos específicos, y es posible que usted tenga otros derechos que varían según el estado o la provincia en cuestión. Nadie está facultado para cambiar, añadir o conceder garantías o aceptar obligaciones que no sean las señaladas en el presente documento.

Para obtener servicio conforme a la garantía o información sobre productos,
llame al Servicio al Cliente de Foremost:
1-888-620-3667 (EE UU) o 1-888-256-7551 (Canadá)

Esta garantía le otorga al comprador original de este producto un derecho legal específico, que puede variar de un estado a otro o de una provincia a otra. En algunos estados o provincias, la exclusión o limitación de daños indirectos o secundarios no está permitida, por lo que esas exclusiones pueden no aplicarse en su caso.